

Olivier Roussel



- Conception 3D
- Design Packaging
- Plans et agencem



Passionné par la création, les arts et les nouvelles technologies, je souhaite mettre à profit cette sensibilité au service de mes créations packaging comme de mes animations ou illustrations 3D. Mener des projets, de l'idée à la finalisation pour mes clients, est pour moi, le véritable moteur.



20

années
d'expériences
professionnelles

2019

DéliFrance
Chef de groupe packaging
Au sein du service DIP, chargé du développement, du design et de l'ingénierie des packagings.
Dépôt d'1 brevêt

2013

DéliFrance
Responsable R&D packaging
Au sein du Marketing, chargé du développement, du design et de l'ingénierie des packagings.
Dépôt de 2 brevêts

2002

DéliFrance
Chef de projet packaging Achats
Achats emballages et dossier d'optimisation packaging.

1999

Lactalis
Responsable d'atelier
en charge d'un atelier de conditionnement de produits Fromagers.

1997

Cartonnerie OTOR
Bureau d'étude
Dessinateur, maquettiste

Références

Ils m'ont fait confiance, lors d'un stage, d'un projet, d'un contrat ou d'une collaboration

Groupe Thiriet, DéliFrance SA, Lézards Création, Plastobreiz, DS Smith, Groupe Gérard Perrier Industries, Oenobiol complément alimentaires, les magasins Connexions, Menuiserie Demange, Auchan, Carrefour, Smurfit Kappa, Stradis pharma etc...



Rencontrer mon double virtuel

Olivierroussel.myportfolio.com
Facebook: **Atelier d'OlivierR**
Facebook: **OR D3SIGN**

2020 | Curriculum Vitae
Olivier ROUSSEL | 0679386006
lolive56@orange.fr
27, avenue abbé Louis Le Cam
56700 Brandérion France

Compétences

Création et mise en application de solutions packaging innovantes:

- Accompagner dans la prise de décision stratégie packaging.

CONSEILS TECHNIQUES:

- ingénierie et mise en place de lignes de conditionnement.

Du design au lancement:

- Créer et suivre le déroulement opérationnel d'un packaging et des produits associées.
- Impact du pack sur l'environnement.

Design et ingenierie Packaging

- Stratégie packaging, choix des matériaux et design de concepts.
- Élaboration et suivi de supports, base de données packs.
- Gestion des équipes de création et de production
- Validation de BAT et expertise impression.

Graphisme 3D, motion Design et VFX:

- Modélisation 3D sur BLENDER et Rhino.
- Rendus réalistes photos.
- Animation 3D (logos, architectures etc..)
- Animation 2D sur After effects
- Tournage et montage vidéos et VFX
- Sound design

All over the world

Français ●●●●●●●●●●

Anglais ●●●●●●●●●●

Espagnol ●●●●●●●●●●

Université et formations

2012

Gestion de projet Design

Ecole de design de Nantes

1996- 1997

DUT emballages et conditionnement

ESIEC de REIMS

1992

1 ère année DUT TECH de CO

Epinal

Geek Zone

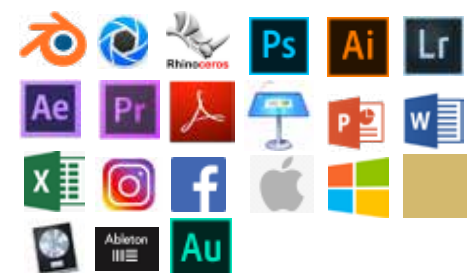

Pendant ce temps là !

Créer

Musiques électroniques, Djing
Peintures, sérigraphies et impressions

Transpirer

Course, surf...

Se former

Elephorm, CG Cookie, Blender guru, Learnsquared



artstation.com/lolive56

REALISATIONS 3D
industrielles



Dessin d'un moulin industriel pour la société SERA

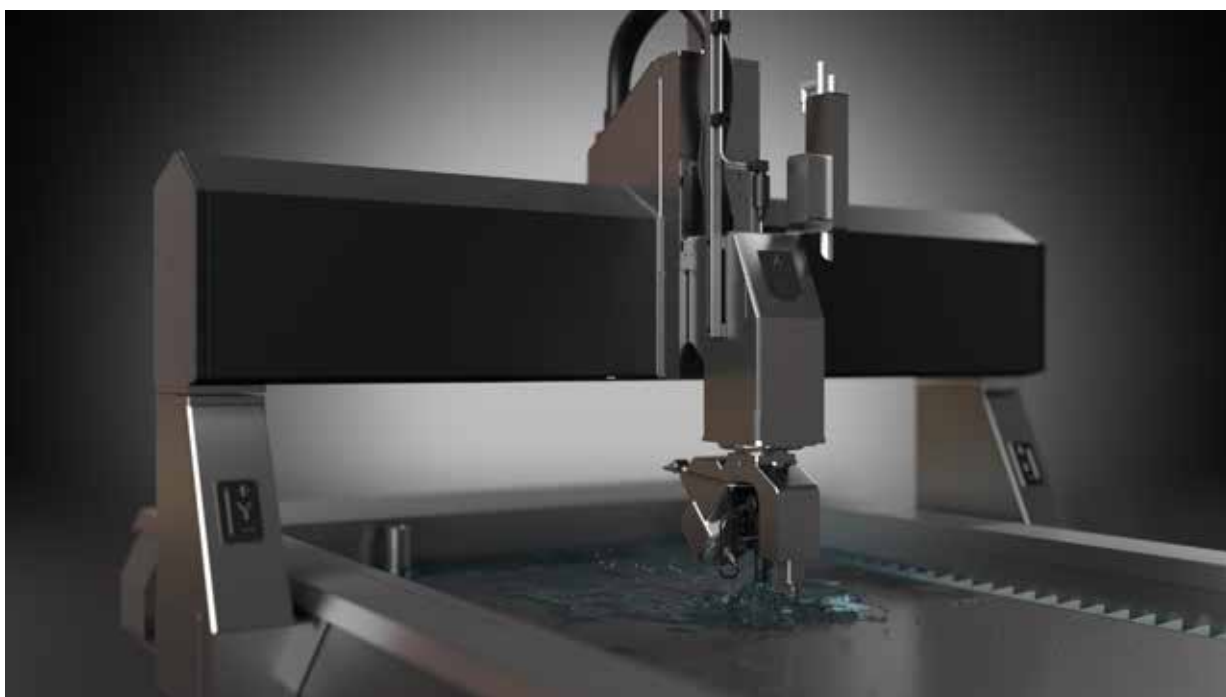

Dessin de découpes métal et éclatés techniques pour

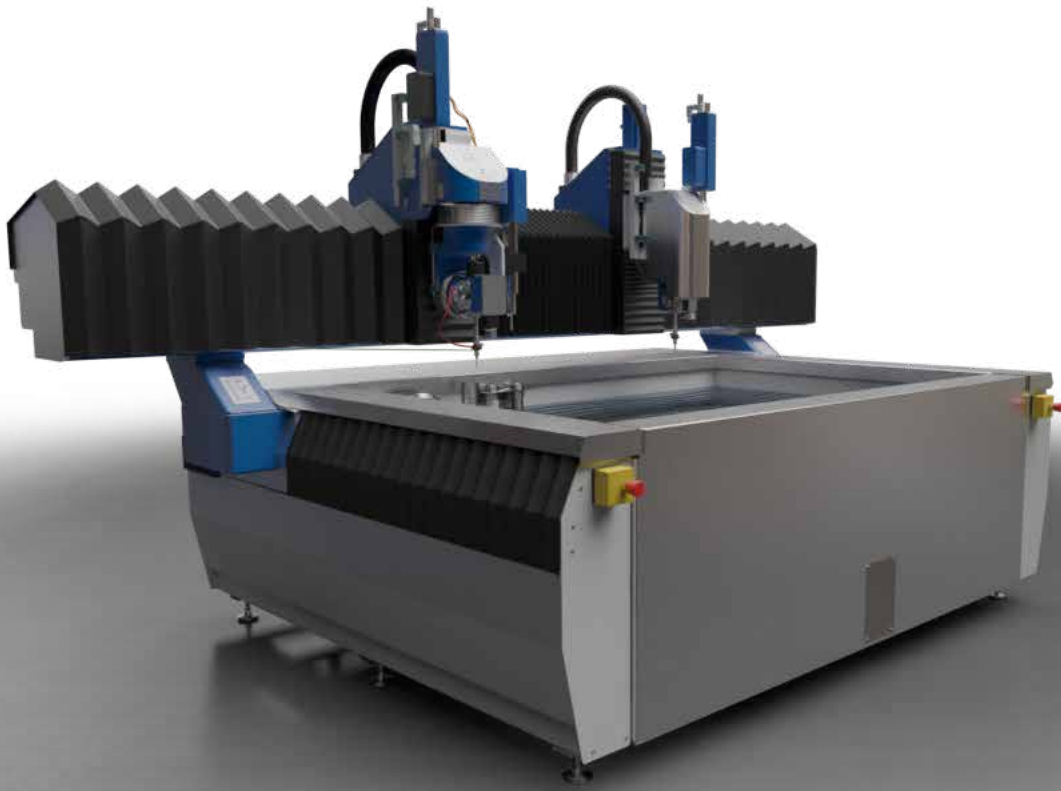

Intégration réaliste photo techniques pour la société LDSA

Portes et menuiserie





Réalisations de portes réalistes photos pour les menuiseries Demange



RAanimation et dessins de meubles modulaire de cave pour **KUBAVIN**



Modules d'escaliers pour les escaliers MOREL



***Illustrations
et animations***





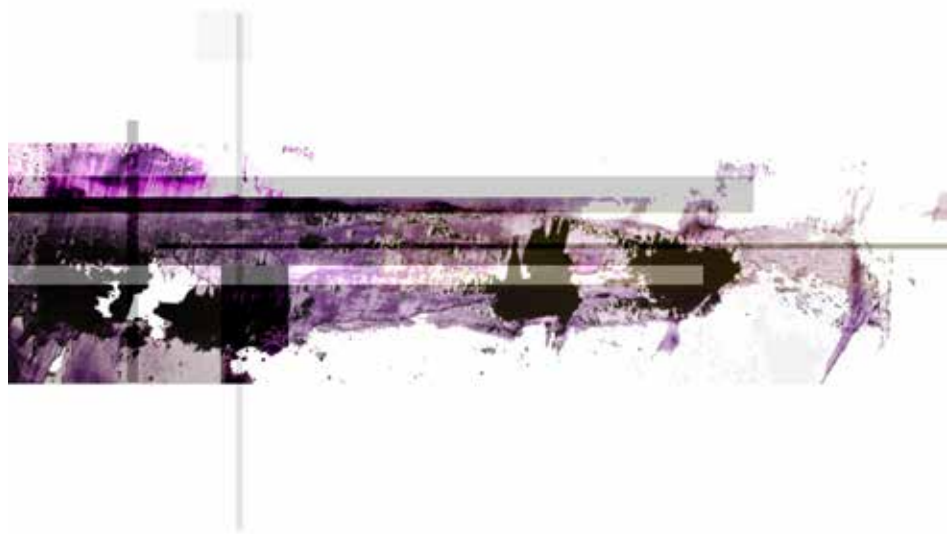
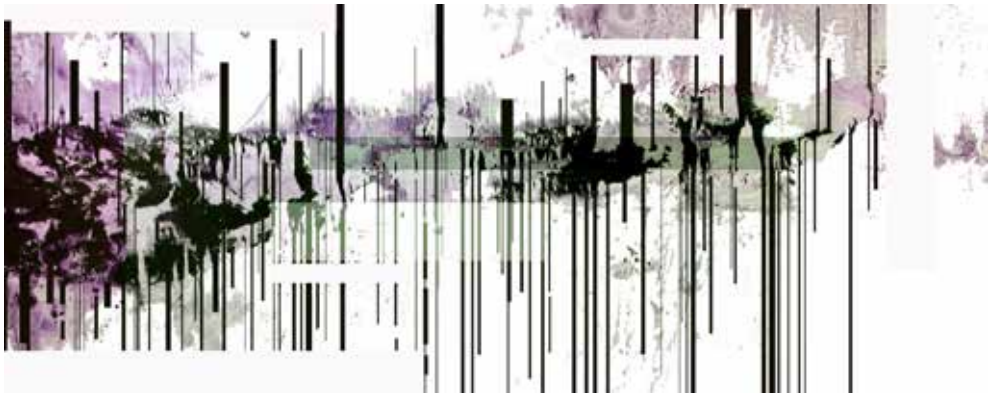

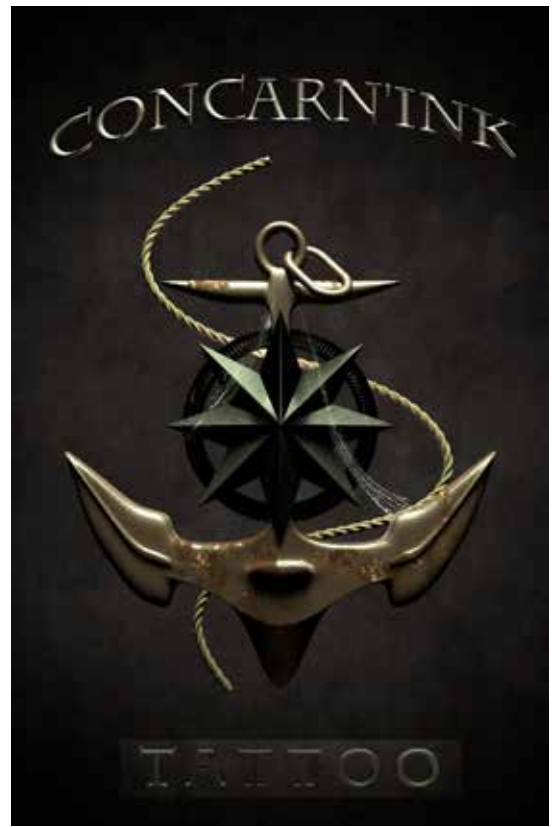
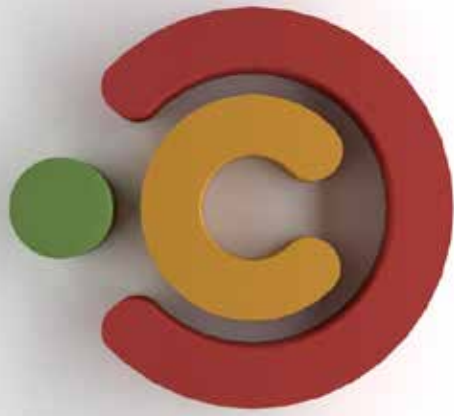



Réalisation et montage d'un court métrage de Noël pour la ville de Dijon



Implantez
**VOTRE
ENSEIGNE**
À LA FILATURE
CINÉMA MULTIPLEX
COMMERCES
SERVICES

AVINIM
groupe immobilier

REMIREMONT / GRANDEST
#JEVOISLAVIEENVOSGES

Intégration de bâtiments pour un projet immobilier

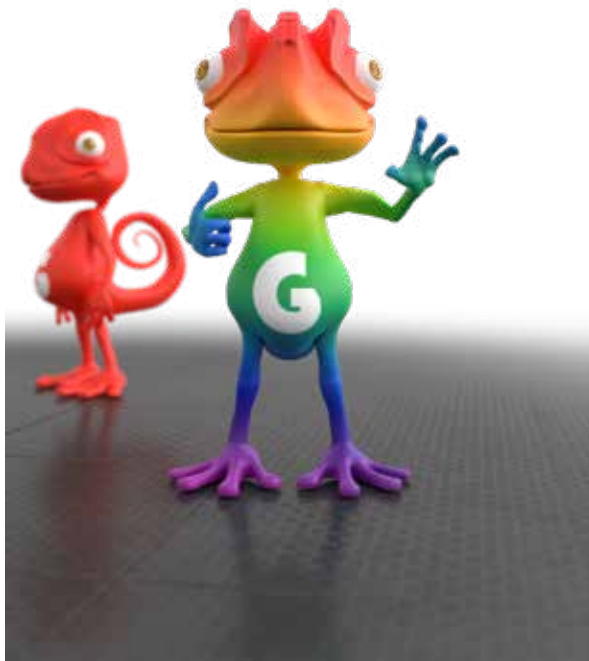



***CREATIONS
PACKAGING***



Le blister sécable MY DESSERT»

Solution modulaire d'emballage de pâtisserie pour la GMS et la vente à emporter

Chaque module assure pour chaque produit toutes les fonctions de l'emballage:

- Protection et préservation**
- Communication**

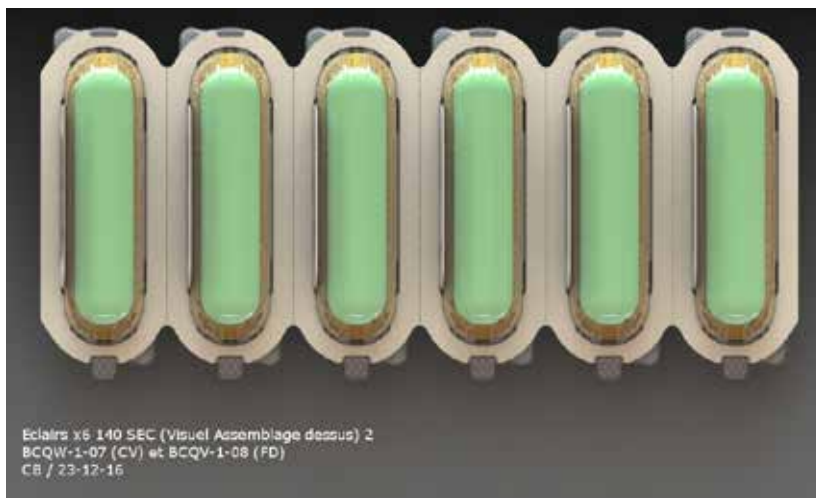

Eclairs x6 140 SEC (Visuel Assemblage dessus) 2
BCQW-1-07 (CV) et BCQV-1-08 (FD)
CB / 23-12-16

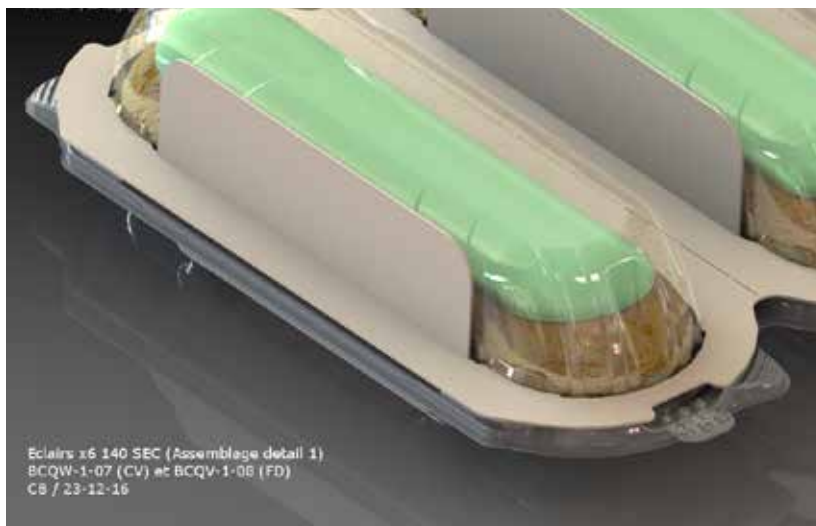

Eclairs x6 140 SEC (Assemblage detail 1)
BCQW-1-07 (CV) et BCQV-1-08 (FD)
CB / 23-12-16



Le dépôt de brevet du concept :



Lancement du projet au SIHRA 2017 :



DES SOLUTIONS ADAPTÉES À VOTRE MARCHÉ

LES + PRODUITS POUR...

LE CHEF DE RAYON

Pot d'emplacement sur le socle
par une meilleure tenue en rayon

Tenue des produits
lors de la prise en main

Facilité de séparation

LE RESTAURATEUR

Des préparations
de solutions
« Prêt à vendre » !

Etude du process :

- **Dépilage des socles**
- **Clipsage des 6 ensembles en une seule opération.**



Etude d'une matrice de clipsage manuelle pour les essais de lancement.

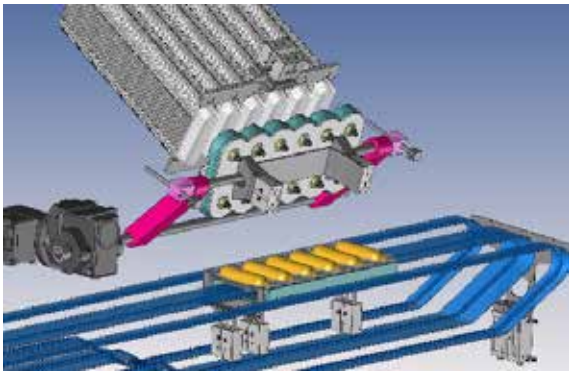

Outil de dépilage et de clipsage automatique sur 2 voies.
Cadence : 10 000 éclairs / heure

Caractéristiques techniques

- Produit: Blister 6 alvéoles au pas de 63.5mm
- Cadence: 1000blisters/heure/ligne
- Cycle: 3,5 secondes
- Passage d'emballages différents largeur maxi 300mm
- Autonomie: environ 6 minutes (pile de 100 couvercles)

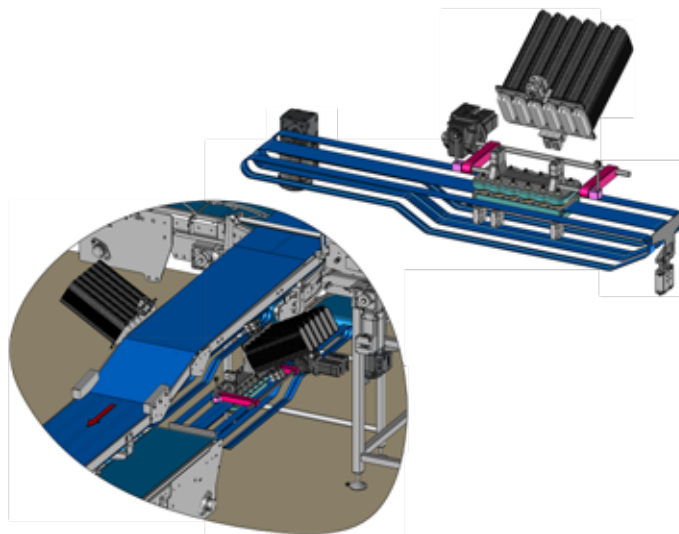
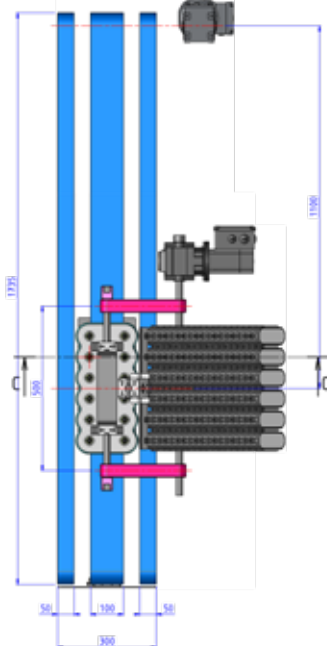

Nbre		Application	
Matéria		1000 blisters	
Traitement		1000	
Dimension			
Dimension par			

Etudes & réalisations de process
SARL SUDALP
N° 44 47 47 12 85
Fax: 02 47 47 12 87

Date: 04/11/2014

Etude technique des packagings Muffins et pâte jaune

Etude des calages et ensachage pour une solution packaging optimale pour la restauration commerciale :

- **Réduction des bouts**
- **packaging adapté aux zones propres**
- **rationalisation des formats**

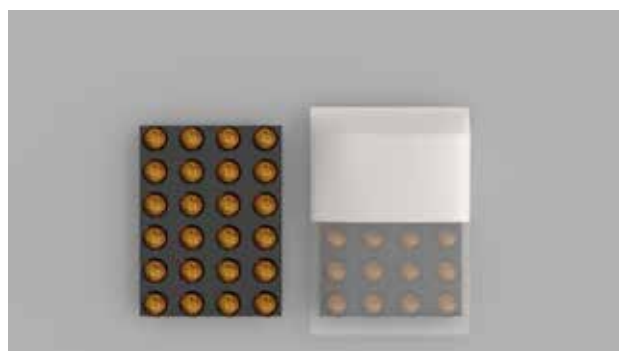
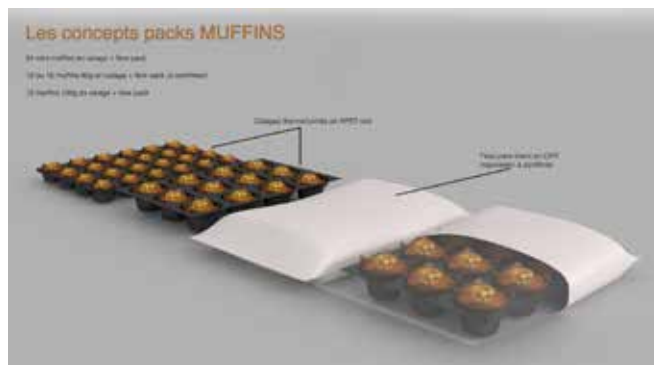

Simulation 3D d'une solution vente à emporter en moule bois

Mise en 3D des packs et validation des traçés :

Sacs soudures latérales
220 mm x 410 mm



© 2019/2020/2021/2022/2023/2024/2025/2026/2027/2028/2029/2030/2031/2032/2033/2034/2035/2036/2037/2038/2039/2040/2041/2042/2043/2044/2045/2046/2047/2048/2049/2050/2051/2052/2053/2054/2055/2056/2057/2058/2059/2060/2061/2062/2063/2064/2065/2066/2067/2068/2069/2070/2071/2072/2073/2074/2075/2076/2077/2078/2079/2080/2081/2082/2083/2084/2085/2086/2087/2088/2089/2090/2091/2092/2093/2094/2095/2096/2097/2098/2099/2100



Mise en volume des packs et vérifications des traçés de découpe:

- Zones de codage
- Zones de scellage
- Réserves de vernis et cohérence des pavés d'impression



Concepts packs CASH and Carry UVC et palettes.

Design d'un étui premium de mini entremets «Club sandwich»:

Etui carton compact avec fenêtre APET. Concept PREMIUM pour mettre en avant l'assortiment.

Possibilité de présenter le concept en facing horizontal et vertical.

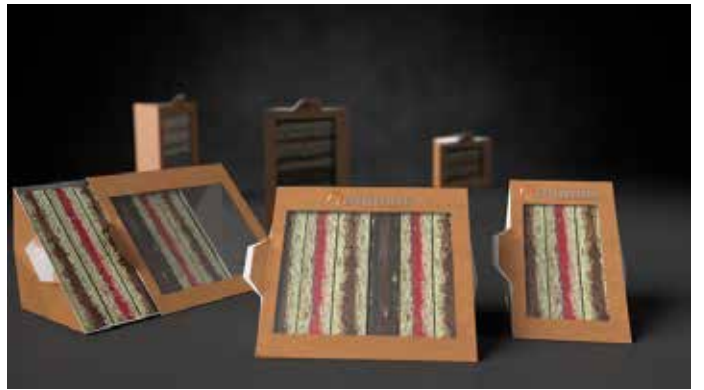

***AUTRES
CREATIONS
PACKAGING***

Solution de calage carton pour remplacer un calage thermoformée:

*Création d'une zone de protection pour absorber les chocs lors du transport.
Remplacement du calage thermoformée par du carton ondulé pur cellulose.*



Autres développement packs divers:



Travail sur la vente à emporter:



Concept de vente à emporter pour une gamme de crumbles salés.

- Barquette de réchauffage

- Couvercle avec couverts intégrés

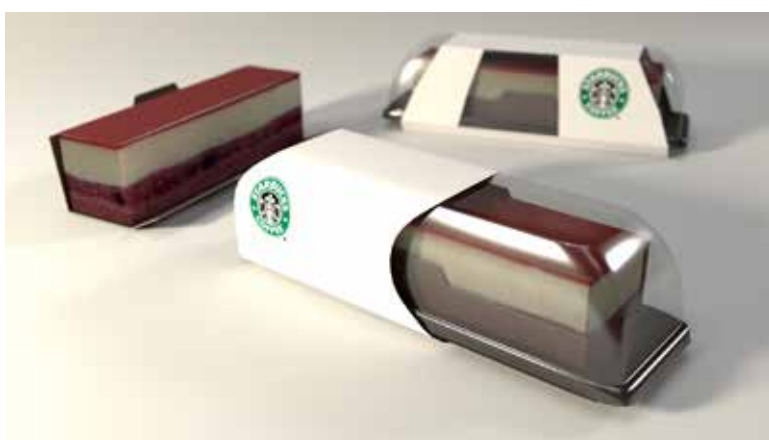

Blisters individuels d'entremets + Fourreau pour STARBUCK CHINA



Café gourmand à emporter pour la restauration rapide



Concept produit pour une boisson à emporter.

Travail sur l'idée d'un bouchon comestible.

Reprendre les codes de l'oeuf à la coque avec une coquille de chocolat.

Accompagnement client concept et merchandising:

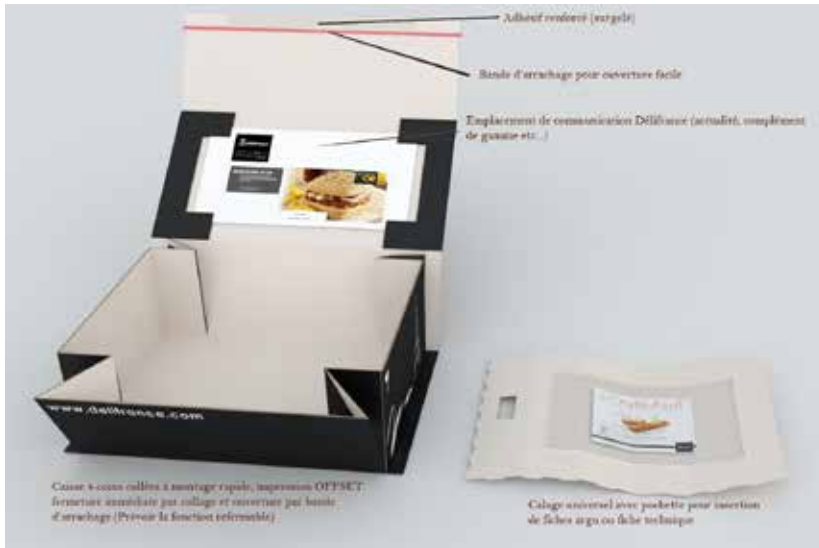

Création d'un colis échantillon pour mettre en scène nos produits chez les clients.

Création emballage de vente pour Marks and Spencer.



Appui merchandising pour une opération éclairs et pâtisseries chez Carrefour.

ETUDE D'UNE PLV

Gamme de pâte jaune fourrée «LES MAD'CAKES»



***DESIGN
PRODUIT***

WORKSHOP avec le MOF Thierry BAMAS :

Design produit, étude et formes sur le chocolat
Réalisation d'un cahier d'idée formes et chocolat.

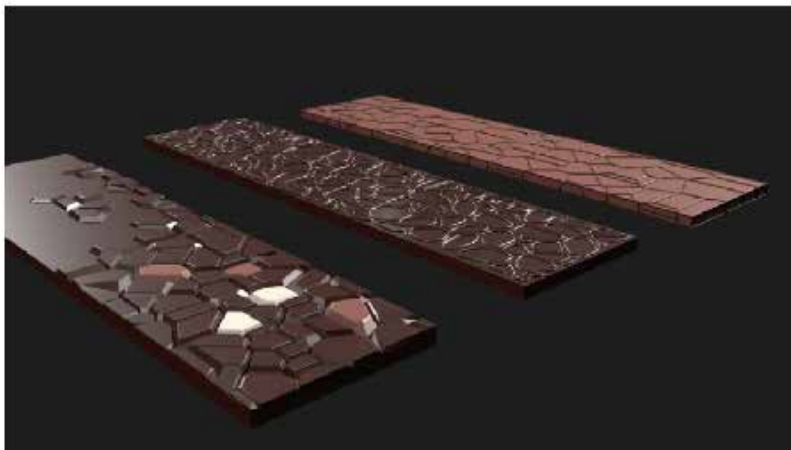
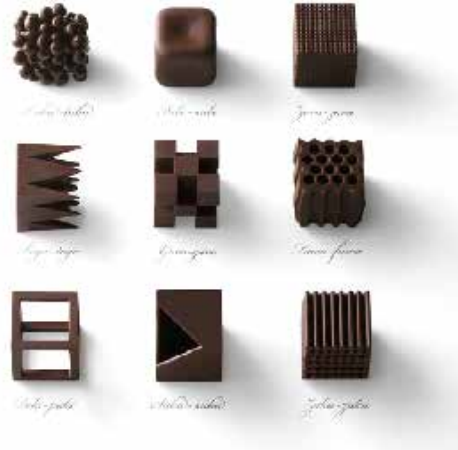

LES ENTREMETS Signature
PAR THIERRY BAMAS
PÂTISSIER MEILLEUR OUVRIER DE FRANCE

A portrait of Thierry Bamas, a man with dark hair, wearing a white chef's jacket with a red, white, and blue collar. To his right are three signature entremets cakes, which are rectangular, multi-layered cakes with different fillings and textures. The top layers are decorated with a cracked pattern. The fillings are yellow, pink, and orange.

Travail sur la réinterprétation d'un entremets 3 chocolats:

- Rupture de texture
- Le décor doit amener une contribution à la recette
- Design du décor plaquette chocolat en moules thermoformés

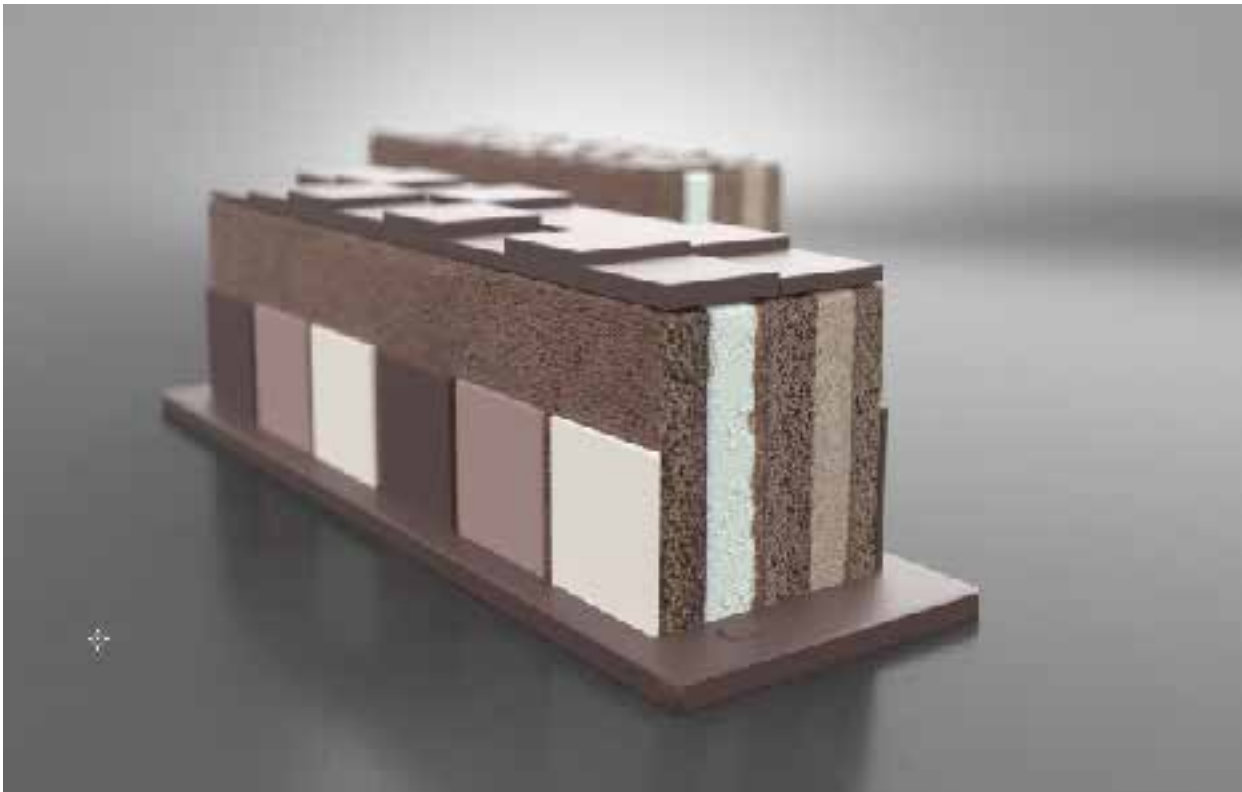
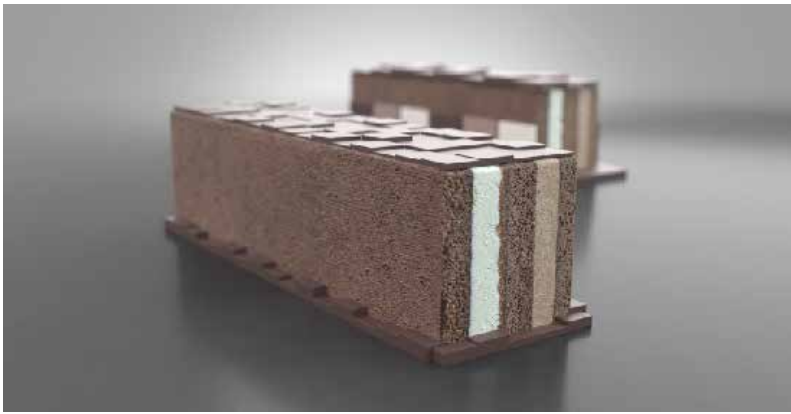
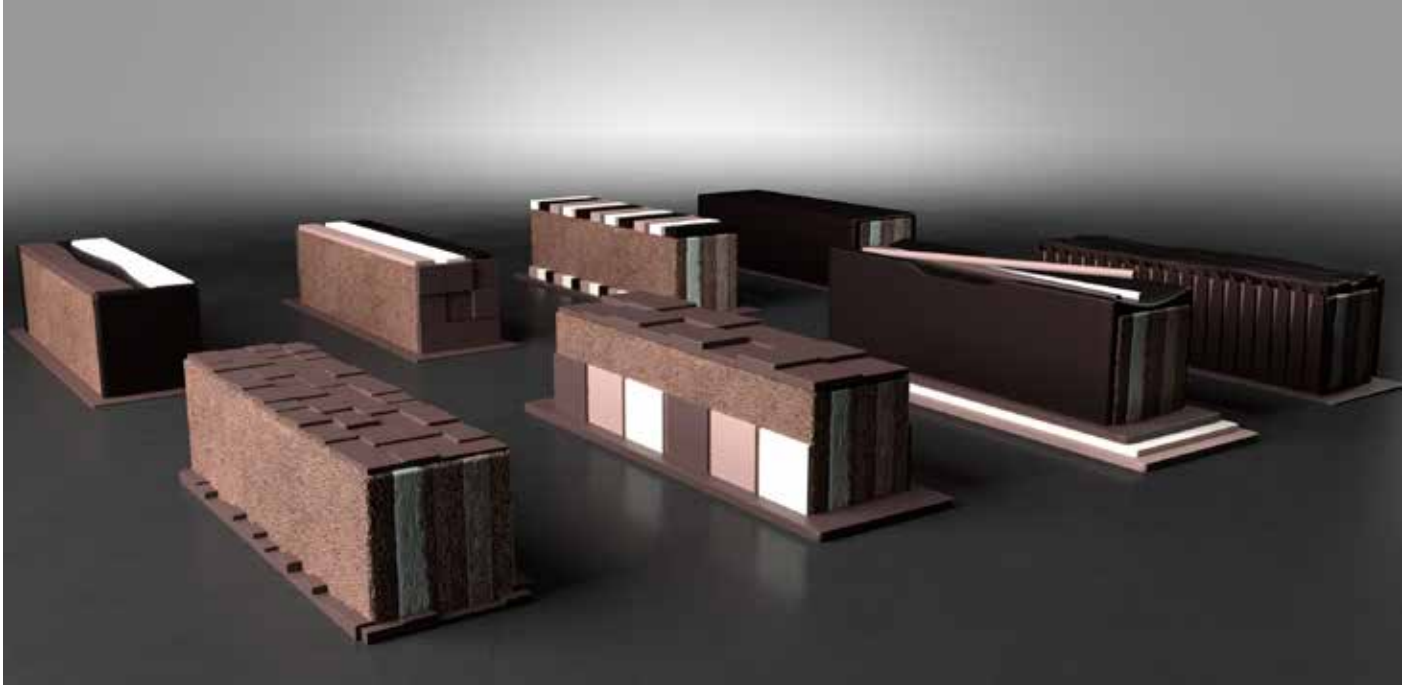

Design d'un concept pack pour des entremets «parts de tarte» signée Thierry Bamas.

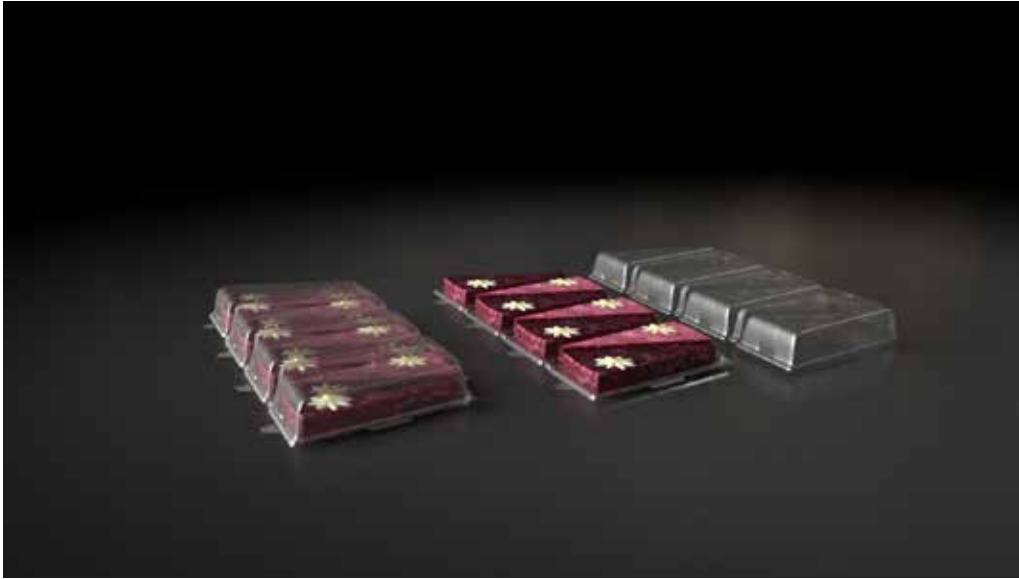

Reprise du concept de pack sécable. Design premium avec un socle qui permet une prise facile du produit.

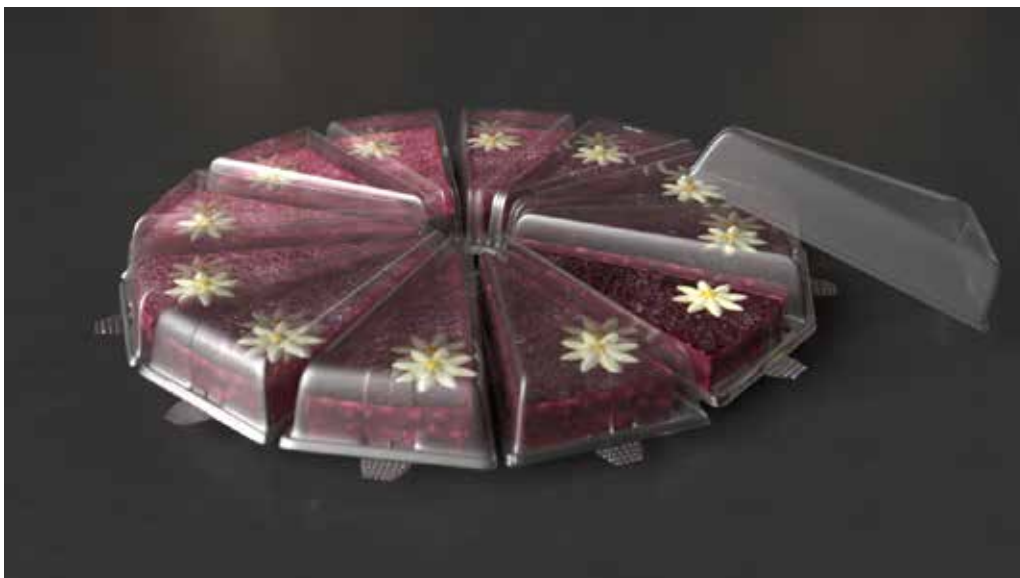



Simulation de remplissage dans 2 pots des comprimés (13x8,7)

